

# Q 60

**SISTEM PVC PENTRU  
FERESTRE  
SI USI**

**SISTEM DE PROFILE CLASA „A” CU O GROSIME  
A PERETILOR DE 3 MM SI FORME CLASICE  
ELEGANTE, PRODUS CU STABILIZATOR  
ECOLOGIC CALCIU-ZINC.**

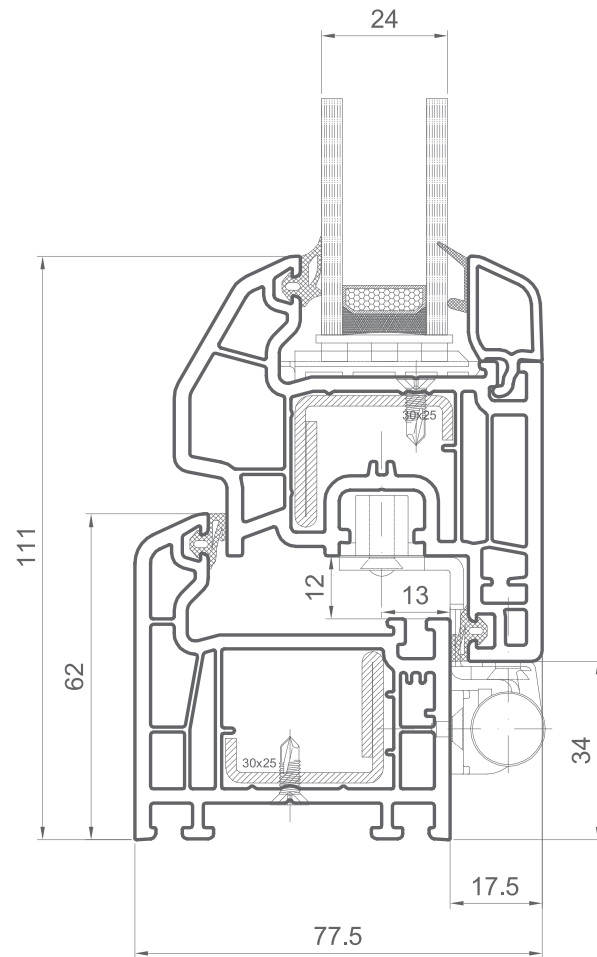

Sistemul PVC Q60 ofera un pachet intreg de produse care permit obtinerea de solutii sigure pentru fiecare proiect

Folosirea de materii prime si materiale de la furnizori renumiti din Europa, precum si controlul permanent al productiei, ne dau

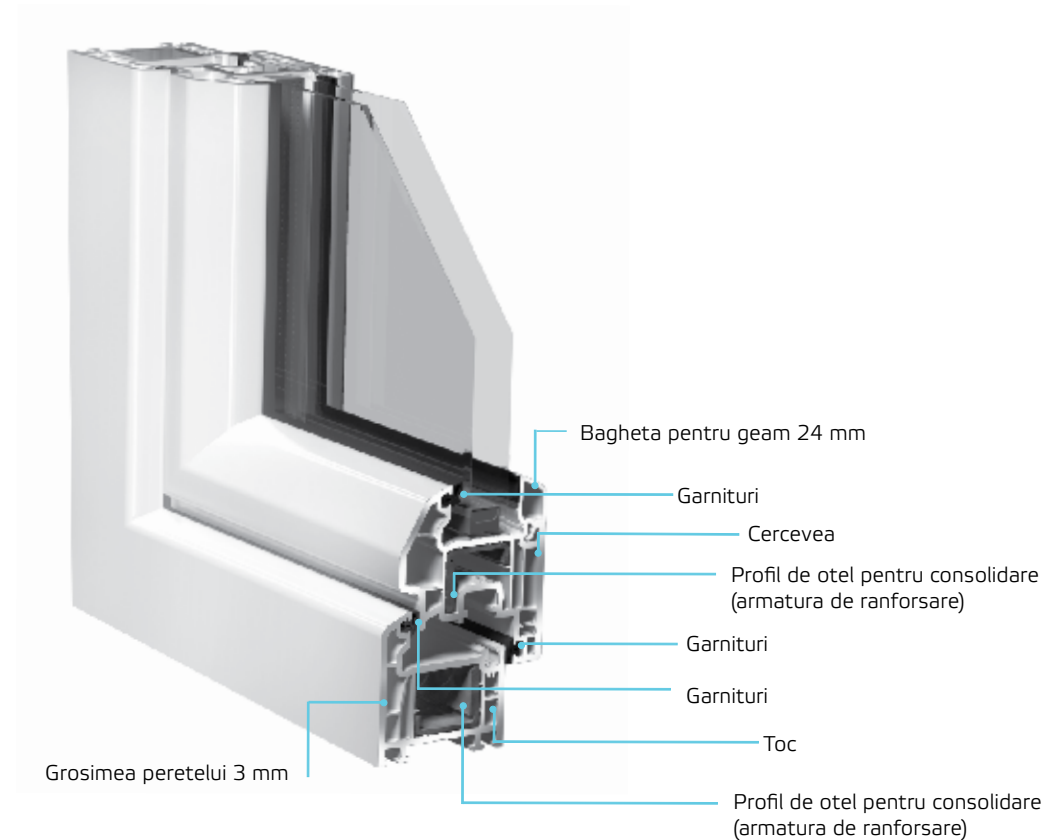

- Siguranta in comportamentul stabil si calitatea in parmanenta la inaltime a ferestrelor prelucrate din profilele noastre.
- Feroneria se monteaza foarte usor si sigur, in faltul cercevelei de fereastră, precum si in cel al usilor.
- Elementele de conectare trec prin minim trei pereti ai profilelor, asigurand fixarea mecanismelor de inchidere.
- Este ales cel mai inalt standard al feroneriei – 13 mm distanta faltului cercevelei de toc.

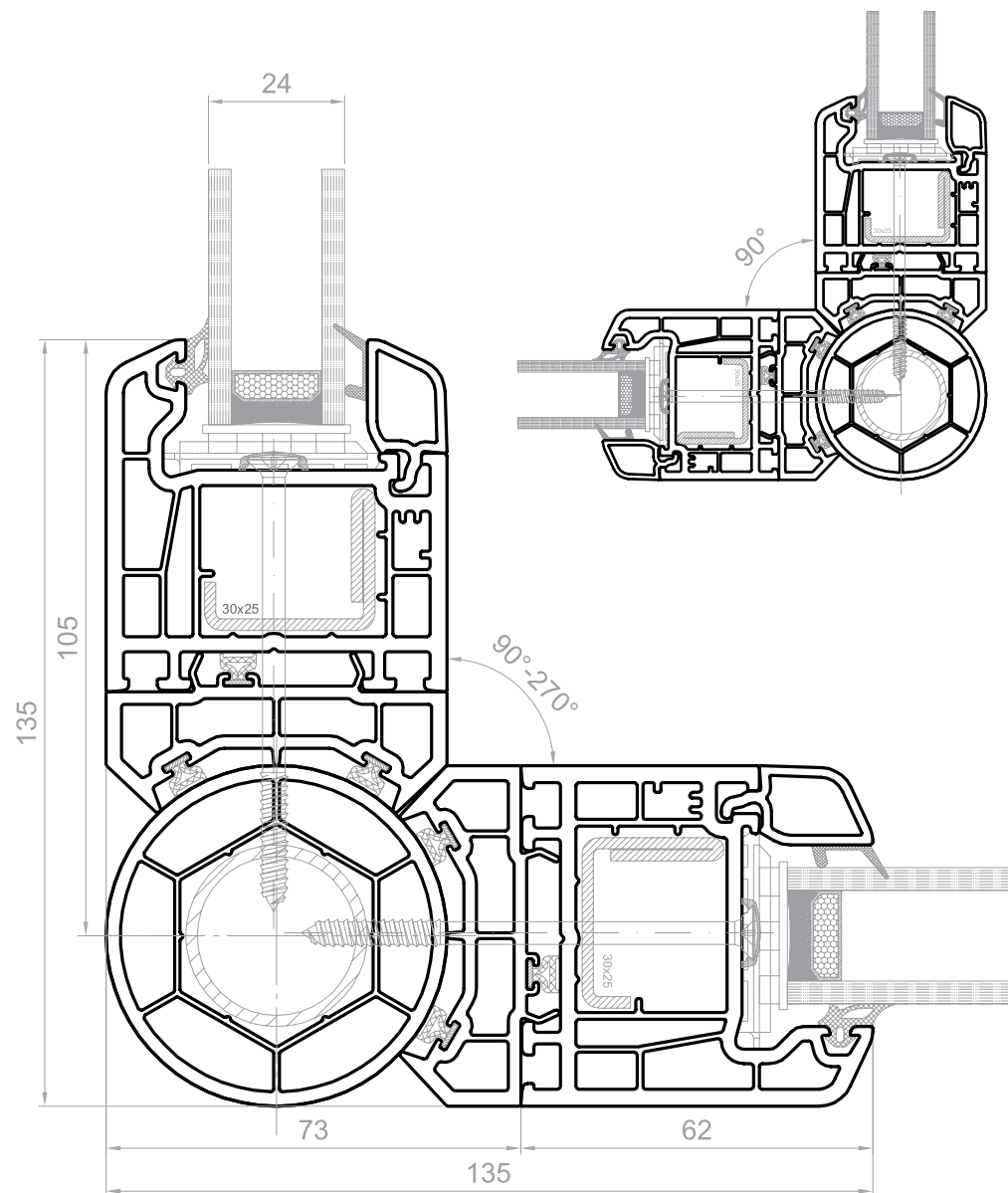

Gama bogata de profile si accesorii suplimentare da posibilitatea realizarii de solutii arhitecturale multiple si diversificate.

Cele 4 camere si latimea de montaj de 60 mm, asigura o izolatie fonica si termica foarte buna, iar combinatia potrivita cu geamuri termoizolante creeaza un produs cu calitati termoizolante excelente.

Coeficientul de termoconductibilitate al ferestrei prelucrate cu Q60 este  $U = 1.33\text{W/m}^2\cdot\text{K}$ , iar izolatia fonica este  $R_w = 37\text{dB}$ .

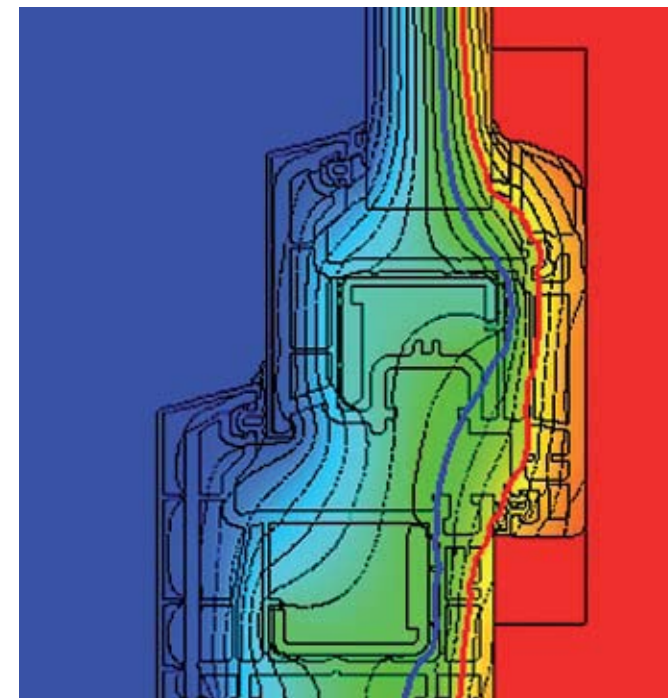



Proiectarea individuala a capacelor de aluminiu pentru Q60 da posibilitati nelimitate la design-ul exterior al cladirii.

Formele clasice ale profilului se inscriu discret in trasaturile fatadei. La acest lucru ajuta si marea diversitate de folii decorative aplicate pe profil – Cova si Renolit, intr-o multime de culori si decoruri lemnoase.



## OFFICE

ETEM BUILDING SYSTEMS ROMANIA

Prelungirea Soselei Giurgiului, Nr. 33A, Com. Jilava

T: +40 21 209 09 70

F: +40 21 209 09 73

contact@etem.ro

www.madeinetem.com/ro

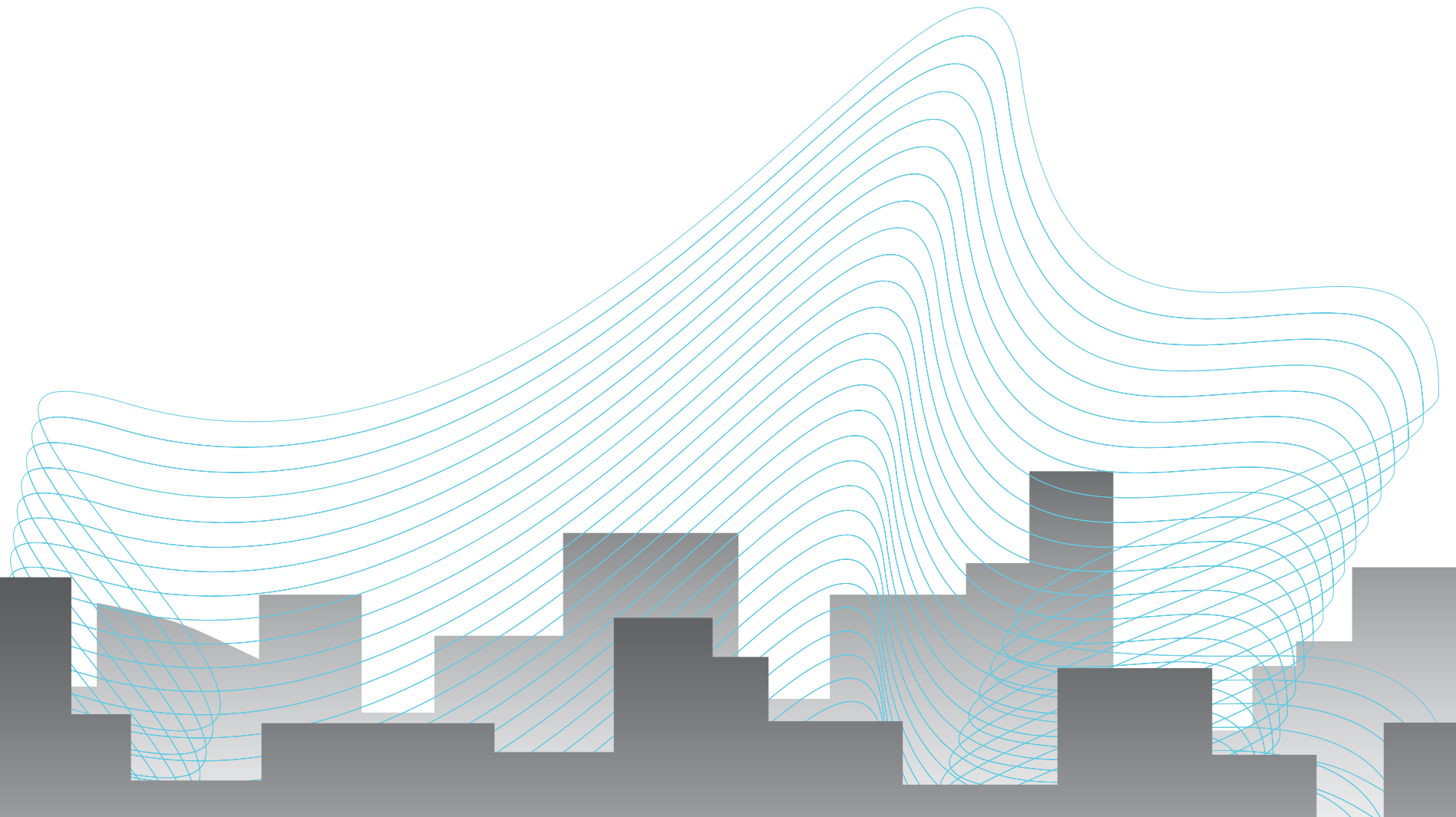

www.madeinetem.com